

SÉRIE 8920 SERIES

INSTALLATION PLÂTRABLE DANS DES CLOISONS SÈCHES DRYWALL MUD-IN INSTALLATION

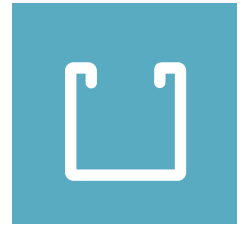

DEC2022-01



Installer toutes les blocs d'alimentation nécessaires et l'isolation dans le mur conformément à **toutes les normes et réglementations de sécurité en vigueur.**



Install all necessary power supplies and insulation in the wall, in accordance with **all applicable safety standards and regulations.**

S'assurer que les transformateurs sont installés correctement et dans un endroit accessible pour les futurs raccordements électriques et la maintenance.

Make sure your power supplies are installed correctly and in accessible location for future electrical connections and maintenance.

Couper les composants à la longueur désirée:

- extrusion (a)
- lentilles (b1, b2)

Cut the components to the desired length:

- extrusion (a)
- lenses (b1, b2)

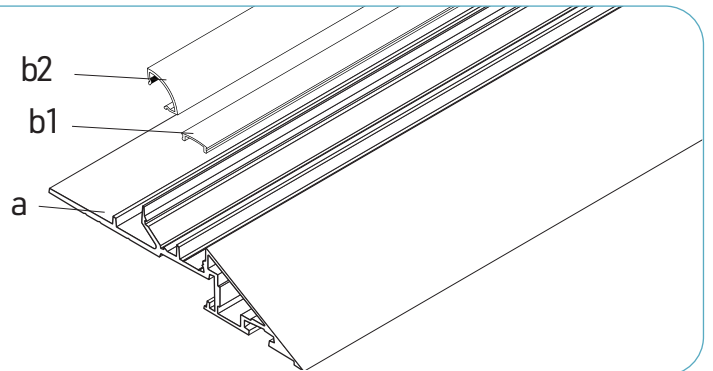

1

Si le luminaire est composé de plusieurs longueurs, les assembler à l'aide des équerres type C (x2) (c) ou des équerres et les coins pré-fabriqués (d).

Serrer les équerres à l'aide des vis de réglage fournies.

Voir le tableaux des coins en bas.

If the profile consists of multiple lengths, assemble them using type C joiners (x2) (c) or joiners and prefabricated corners (d).

Tighten the joiners with provided set screws.

See the corner table below.

2

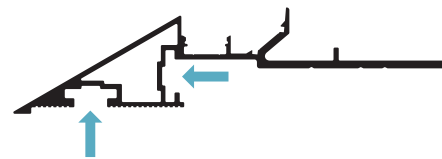

Équerre droite Straight joiner	90° intérieur (avec coin) 90° interior (with corner)	90° intérieur (sans coin) 90° interior (without corner)	90° extérieur (avec coin) 90° exterior (with corner)	90° extérieur (sans coin) 90° exterior (without corner)

SÉRIE 8920 SERIES



INSTALLATION PLÂTRABLE DANS DES CLOISONS SÈCHES DRYWALL MUD-IN INSTALLATION

Percer des trous alternants selon les deux guides intérieurs du profilé, puis l'installer sur la solive de la soffite avec des vis pour bois appropriées (non fournies).

Drill alternating holes in the innermost two guiding grooves of the profile, then secure the profile to the soffit ledger using appropriate wood screws (by others).

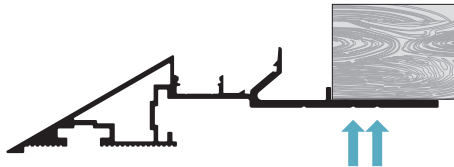

3

Lorem ipsum

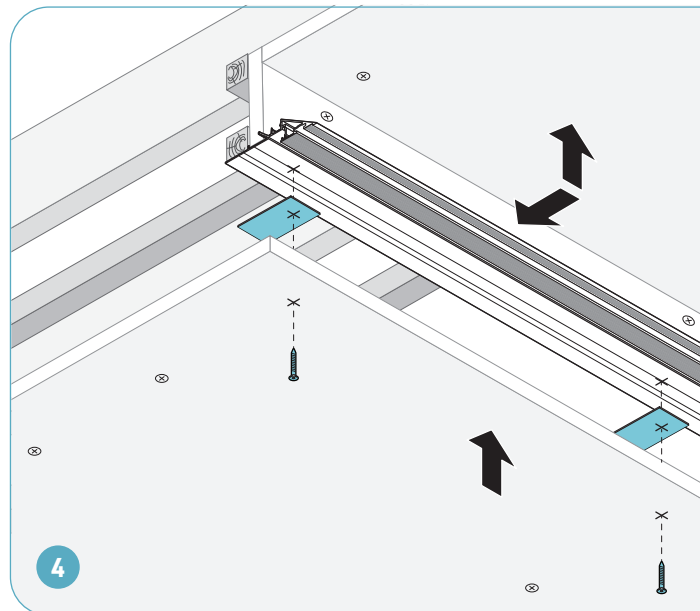
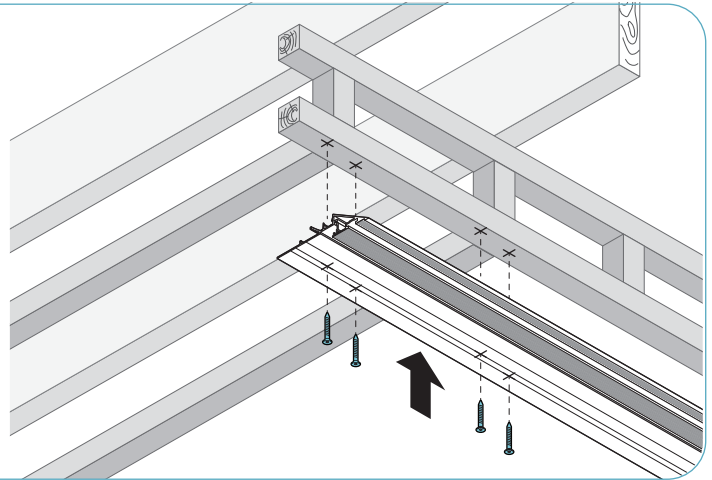

4

Installer les panneaux de cloison sèche à l'aide des vis à cloison sèche (non fournies). Installation affleurante avec des panneaux 5/8 po. (utilisez des cales de 1/8 po. avec des panneaux 1/2 po. uniquement).

Install drywall panels in place using drywall screws (by others).
Flush installation with 5/8 panels (use 1/8" shims with 1/2" panels only).

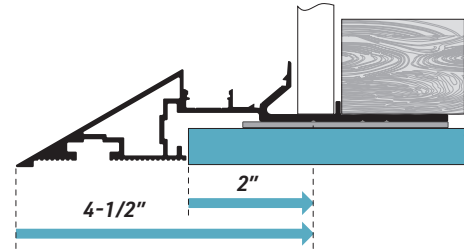

Important / Important:

Pour le panneau inférieur, ne pas visser à moins de 4-1/2po. (115mm) du bord du profilé, ou 2 po. (50mm) du bord du panneau.

For the lower panel, keep a screw clearance of 4-1/2" (115mm) from the profile edge, or 2" (50mm) from the panel edge.

Utiliser du ruban et plâtre sur la surface de contact rainurée du profilé, pour niveler au panneau de gypse. Lorsque séché, apprêter et peindre.

Use drywall tape and mud over the profile's groovy contact surface to level with gypsum panel. When dry, prime and paint as desired.

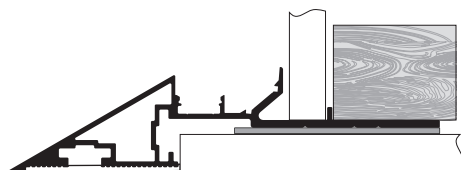

5

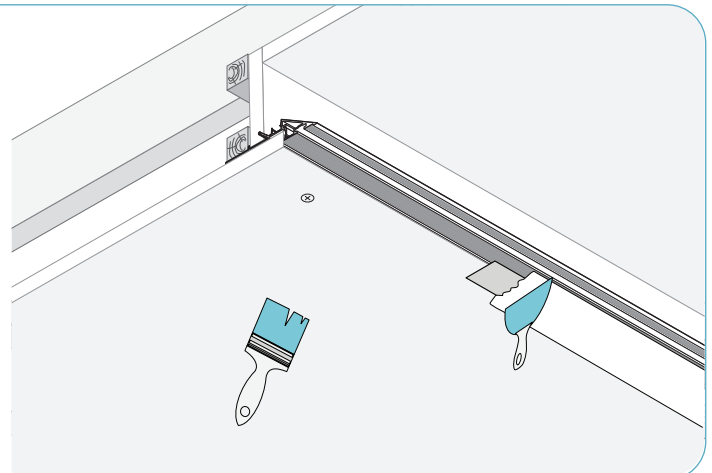

SÉRIE 8920 SERIES



INSTALLATION PLÂTRABLE DANS DES CLOISONS SÈCHES DRYWALL MUD-IN INSTALLATION

Appuyer et coller les rubans DEL (e) dans les canaux supérieurs du profilé.

Press and glue the LED strip tapes (e) into the top channels of the profile.

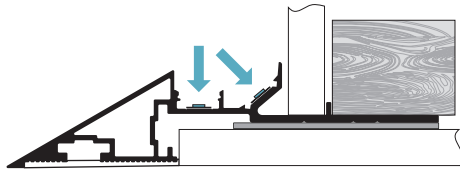

6

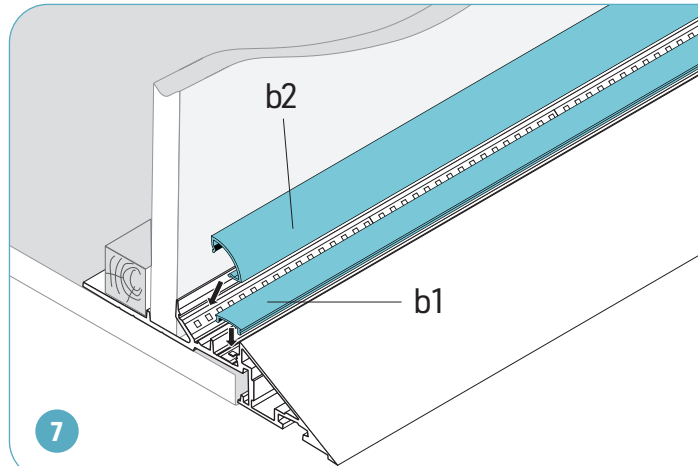
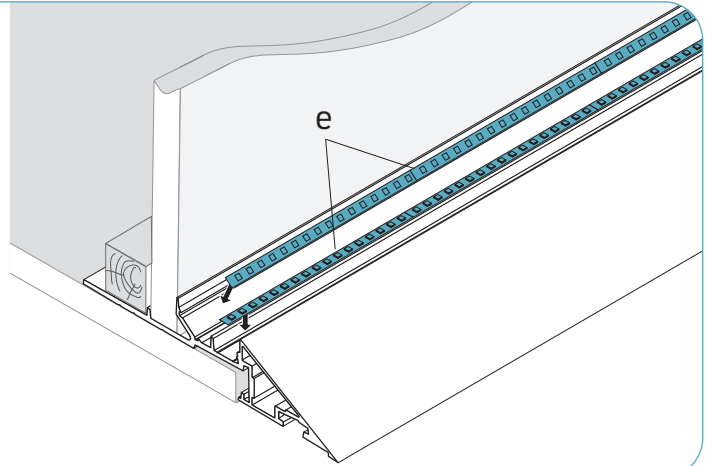

7

Installer les deux lentilles (b1, b2) dans le profilé.
Effectuer les connexions électriques (pp.4-5).

Clip both lenses (b1, b2) into place.
Make electrical connections (pp.4-5).

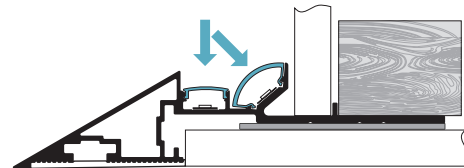

CONNEXIONS ÉLECTRIQUES ELECTRICAL CONNECTIONS



Voir la page suivante pour les différentes options de connexion en fonction des types de rubans DEL et de gradateurs.
See the the next page for different connection options depending on LED tape and dimmer types.

⚠ ATTENTION : RISQUE DE CHOC ÉLECTRIQUE

Pour éviter les risques de choc électrique, couper l'alimentation à partir du panneau électrique avant de faire l'installation ou l'entretien.
L'INSTALLATION DOIT ÊTRE CONFORME À TOUS LES CODES ÉLECTRIQUES NATIONAUX ET LOCAUX EN VIGUEUR.

⚠ WARNING: RISK OF ELECTRIC SHOCK

To prevent electric shock, power should be turned off from the electrical panel before installation or maintenance process.
INSTALLATION MUST COMPLY WITH ALL CURRENT NATIONAL AND LOCAL ELECTRICAL CODES.

1. CONNEXION EN BASSE TENSION / LOW VOLTAGE CONNECTION

1.A CONNEXION À RACCORDEMENT FIXE

- Joindre les fils noirs (-) du ruban DEL (1) et de la sortie du transformateur en basse tension (2).
- Joindre les fils blancs ou rouges (+) du ruban DEL et de la sortie du transformateur.
- Utiliser des marettes appropriées (ou d'autres connecteurs équivalents) pour isoler les connexions.

1.A HARDWIRE CONNECTION

- Join the black wire from the LED tape (1) (-) with the black output wire from the low voltage power supply (2).
- Join the white or red LED tape wire (+) to the white or red power supply output wire.
- Use appropriate twist-on (or equivalent) connectors to isolate wires.

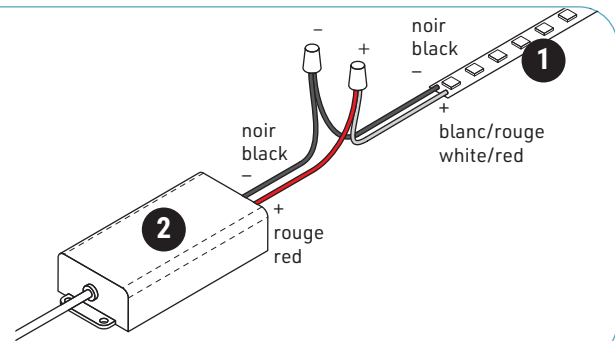

1.B BRANCHEMENT DIRECT AVEC FICHE DC

Brancher le connecteur d'entrée du ruban DEL (1) au connecteur de sortie du transformateur en basse tension (2).

1.B PLUG-IN CONNECTION WITH DC PLUG

Connect input connector of the LED tape (1) to the output connector of the low voltage power supply (2).

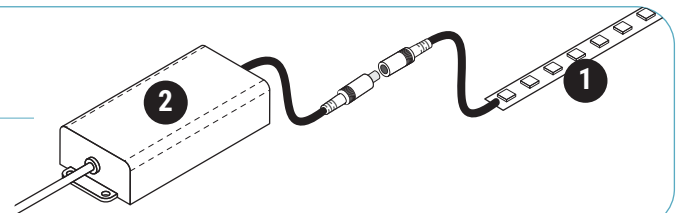

2. CONNEXION À LA TENSION DE LIGNE / LINE VOLTAGE CONNECTION

- Faire passer le câble de l'alimentation (non inclus), ainsi que le câble d'entrée du transformateur (3) à l'intérieur du boîtier de jonction (non inclus).
- Joindre les fils blancs (N, Neutre) du câble d'alimentation et de l'entrée du transformateur.
- Joindre les fils noirs (L, Vivant) du câble d'alimentation et de l'entrée du transformateur.
- Joindre les fils cuivre/vert/jaune (G, mise à la terre) du câble d'alimentation, de l'entrée du transformateur et du boîtier de jonction. Utiliser des marettes appropriées pour isoler les connexions (non inclus).
- Visser le couvercle du boîtier de jonction (non inclus).

- Pass the main power feed (not included) and power supply input cable (3) into junction box (not included).
- Connect the white (N, Neutral) cables from the power feed and from the power supply.
- Connect the black (L, Live) cables from the power feed and from the power supply.
- Connect the copper, green or yellow (G, ground) wires from the power supply, power feed, and the junction box. Use appropriate twist-on connectors (not included).
- Install the junction box cover (not included).

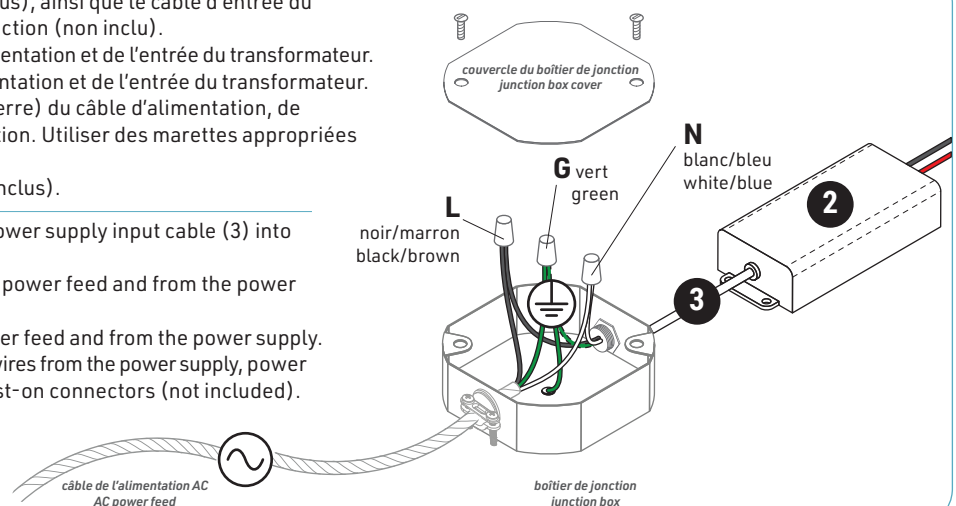

SCHÉMAS DE BRANCHEMENT WIRING DIAGRAMS



CONNEXION EN BASSE TENSION (DEL AU BLOC D'ALIMENTATION) LOW VOLTAGE CONNECTION (LED TO POWER SUPPLY)

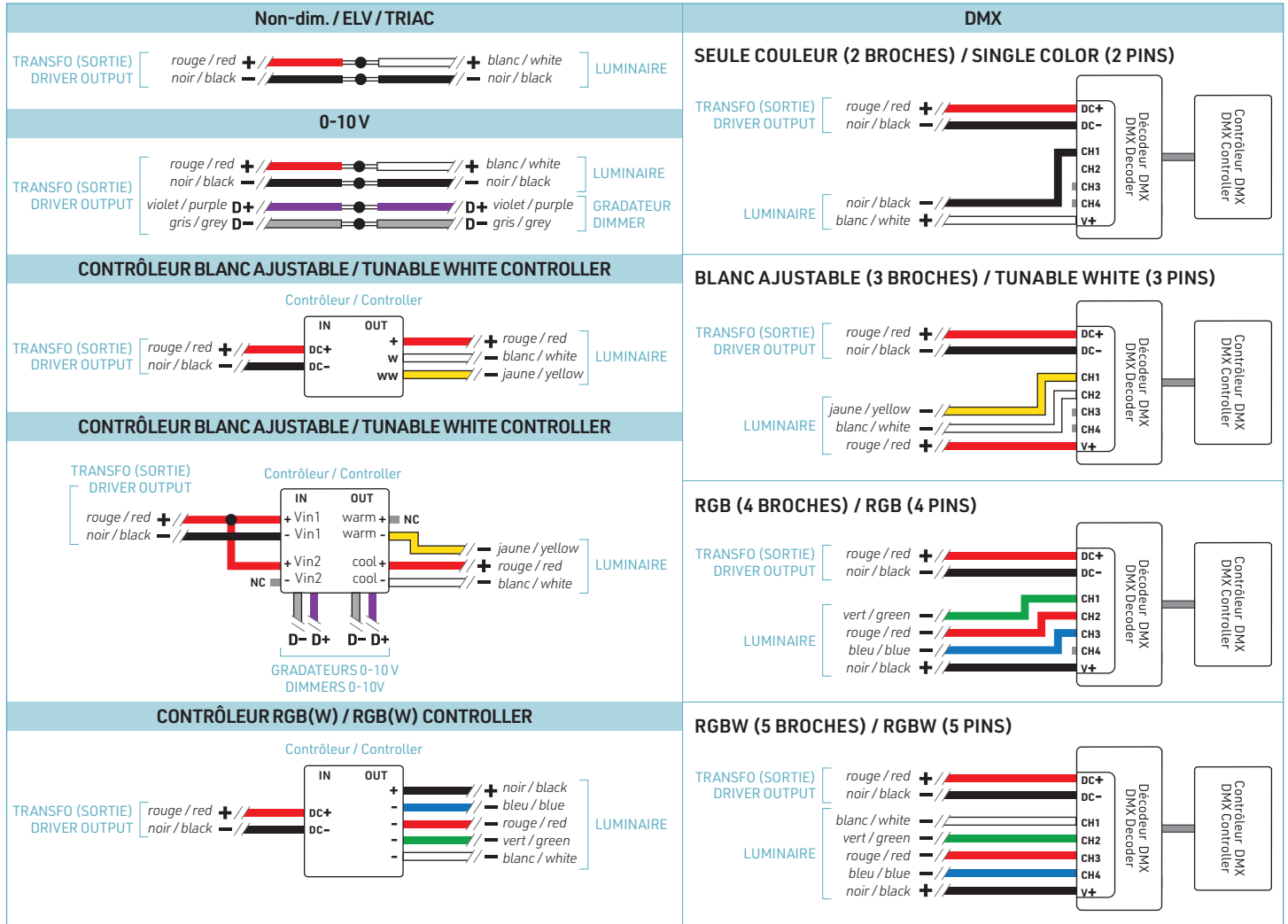

CONNEXION À LA TENSION DE LIGNE (TRANSFORMATEUR À SECTEUR AC) LINE VOLTAGE CONNECTION (POWER SUPPLY TO AC MAINS)

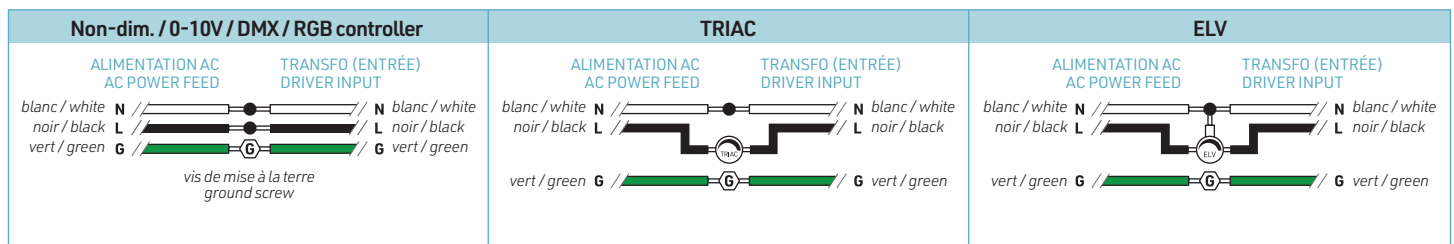

MISE EN GARDE :
Utiliser seulement des composants certifiées Classe 2.



WARNING:
Use only Class 2 rated components.